

Sprossenbaum

Single-stile ladder | Arbre à échelons | Rampa con pioli da arrampicata

Gebrauchsanweisung

instruction manual | manuel d'instruction |
istruzioni per l'uso

Ehrenkind

Inhaltsverzeichnis

DE

Allgemeines	4
Gebrauchsanweisung lesen und aufbewahren	4
Zeichenerklärung	4
Sicherheit	5
Bestimmungsgemäßer Gebrauch	5
Sicherheitshinweise	6
Sturzhöhe und Untergrund	7
Aufbauanleitung	8
Reinigung	9
Wartung	9
Aufbewahrung	10
Technische Daten	10
Konformitätserklärung	11
Entsorgung	11
Verpackung entsorgen	11
Ehrenkind Sprossenbaum entsorgen	11

Allgemeines

Gebrauchsanweisung lesen und aufbewahren



Diese Gebrauchsanweisung gehört zum Ehrenkind Sprossenbaum. Sie enthält wichtige Informationen zur Inbetriebnahme und Handhabung. Lies die Gebrauchsanweisung, insbesondere die Sicherheitshinweise, sorgfältig durch, bevor du den Ehrenkind Sprossenbaum einsetzt. Die Nichtbeachtung dieser Gebrauchsanweisung kann zu schweren Verletzungen oder zu Schäden am Produkt führen. Die Gebrauchsanweisung basiert auf den in der Europäischen Union und im Vereinigten Königreich gültigen Normen und Regeln. Beachte im Ausland auch landesspezifische Richtlinien und Gesetze. Bewahre die Gebrauchsanweisung für die weitere Nutzung auf. Solltest du das Produkt an Dritte weitergeben, dann gib unbedingt auch diese Gebrauchsanweisung mit.

Zeichenerklärung

Die folgenden Symbole und Signalworte werden in dieser Gebrauchsanweisung, auf dem Produkt oder auf der Verpackung verwendet.

! WARNUNG!

Dieses Signalsymbol/-wort bezeichnet eine Gefährdung mit einem mittleren Risikograd, die, wenn sie nicht vermieden wird, den Tod oder eine schwere Verletzung zur Folge haben kann.

HINWEIS

Dieses Signalwort warnt vor möglichen Sachschäden.



Dieses Symbol gibt dir nützliche Zusatzinformationen zum Zusammenbau oder zum Betrieb.



Konformitätserklärung (siehe Kapitel „Konformitätserklärung“):

Mit diesem Symbol gekennzeichnete Produkte erfüllen alle anzuwendenden Gemeinschaftsvorschriften des Europäischen Wirtschaftsraums.



18+ Monate

Der Sprossenbaum ist nicht für Kinder unter 18 Monaten geeignet.

Sicherheit

Bestimmungsgemäßer Gebrauch

Der Sprossenbaum ist für Kinder ab 18 Monaten zum Klettern im Innenbereich konzipiert. Es darf mit maximal 40 kg belastet werden und ist ausschließlich für den Hausgebrauch bestimmt und nicht für den gewerblichen Bereich geeignet. Die Benutzung des Produkts ist nur unter unmittelbarer Aufsicht von Erwachsenen erlaubt. Verwende das Produkt nur wie in dieser Gebrauchsanweisung beschrieben. Jede andere Verwendung gilt als nicht bestimmungsgemäß und kann zu Sachschäden oder sogar zu Personenschäden führen. Der Hersteller oder Händler übernimmt keine Haftung für Schäden, die durch nicht bestimmungsgemäßen oder falschen Gebrauch entstanden sind.

WARNUNG!

Verletzungsgefahr!

Unsachgemäßer Umgang mit dem Produkt kann zu ernststen Verletzungen führen.

- Achte darauf, dass der Sprossenbaum stets durch die vorgesehene Aufhängung fixiert wird.
- Beachte, dass der Sprossenbaum immer nur von einem Kind gleichzeitig genutzt werden darf.
- Belaste den Sprossenbaum nicht mit mehr als 40 kg.
- Wenn der Sprossenbaum zwischen zwei Spielgeräten als Brücke verwendet wird, darf seine Oberkante maximal 60 cm hoch sein. Das entspricht z.B. beim Ehrenkind Kletterdreieck der fünften Sprosse.
- Beaufsichtige die Kinder auf dem Sprossenbaum ununterbrochen.
- Strangulationsgefahr: Achte darauf, dass kletternde Kinder keine zu lockere Kleidung, Kordelzüge an Kapuzen, Fäustlingschnüre, Hutschnuren, Schals, Helme, Ponchos oder schweren Halsketten tragen.
- Sichere den Sturzbereich mit einer stoßdämpfenden Matte.
- Stelle den Sprossenbaum nicht an einem Ort mit starker Sonneneinstrahlung auf. Kinder können beim Spielen Schwindelanfälle oder Sonnenbrand bekommen.
- Platziere den Sprossenbaum mindestens 2 m in alle Richtungen von anderen Strukturen oder Hindernissen wie Wänden, Schränken oder anderen Möbeln entfernt.
- Nutze den Sprossenbaum nur in Kombination mit Ehrenkind Produkten, die dafür vorgesehen sind.
- Verwende den Sprossenbaum nur in trockenem Zustand.
- Befestige keine anderen Gegenstände wie Springseile, Wäscheleinen oder Hundeleinen am Sprossenbaum.
- Stelle sicher, dass sich unter dem Sprossenbaum keine anderen Gegenstände wie Kisten, Spielzeuge oder andere Gegenstände befinden.
- Kontrolliere den Sprossenbaum vor jeder Benutzung auf Verschleißerscheinungen oder Beschädigungen.
- Lass Kinder nicht mit der Verpackungsfolie spielen. Kinder können sich beim Spielen darin verfangen und ersticken.
- **Achtung! Nur für den Hausgebrauch.**

Beschädigungsgefahr!

Unsachgemäßer Umgang mit dem Produkt kann zu Beschädigungen führen.

- Stelle den Sprossenbaum auf einer gut zugänglichen, ebenen, trockenen und ausreichend stabilen Fläche auf.
- Stelle den Sprossenbaum nicht an den Rand oder an die Kante einer Fläche.
- Verwende den Sprossenbaum nicht mehr, wenn die Holzbauteile des Sprossenbaums Risse oder Sprünge aufweisen oder sich verformt haben. Ersetze beschädigte Bauteile nur durch passende Original-Ersatzteile.

Sturzhöhe und Untergrund

WARNUNG!

Verletzungsgefahr!

Ein ungenügend stoßdämpfendes Material kann zu ernststen Verletzungen führen.

- Stelle den Sprossenbaum auf einen geeigneten, stoßdämpfenden Untergrund. Dazu zählen: weiche Teppiche, Matratzen (nicht zu dünn, nicht zu dick), Turn-, Sport- & Yogamatten. Der Untergrund darf nicht zu weich sein, ansonsten hat der Sprossenbaum keinen festen Stand. Wir empfehlen dir als Untergrund die Ehrenkind Krabbelmatte.
- Stelle den Sprossenbaum nicht auf harte Oberflächen wie Beton, Parkett oder Laminat. Es kann zu gefährlichen Stürzen kommen.
- Kontrolliere regelmäßig, ob der stoßdämpfende Untergrund richtig platziert ist.
- Das stoßdämpfende Material muss mindestens 2 m weit in alle Richtungen über den Rand des Sprossenbaums hinaus ragen. Da Kinder vom Sprossenbaum fallen oder springen können, schützt das stoßdämpfende Material vor schweren Verletzungen.
- Achte bei allen Materialien darauf, dass sie gut gepflegt und regelmäßig geprüft werden. Beachte, dass die maximale Fallhöhe für dieses Produkt 60 cm beträgt.

Aufbauanleitung

- Hänge den Sprossenbaum sicher ein und achte darauf, dass er richtig sitzt.

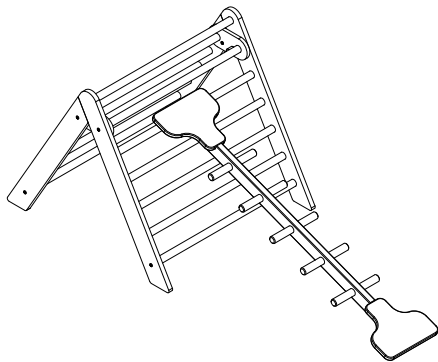

- Soll der Sprossenbaum waagrecht, als Brücke, verwendet werden, hänge beide Enden des Sprossenbaumes sicher ein. Die Oberkante des Sprossenbaumes darf dabei maximal 60 cm hoch sein (z.B. bei zwei Ehrenkind Kletterdreiecken: max. 5. Sprosse).
- Befestige anschließend den Sprossenbaum, durch sorgfältiges schließen des Sicherungsmechanismus.

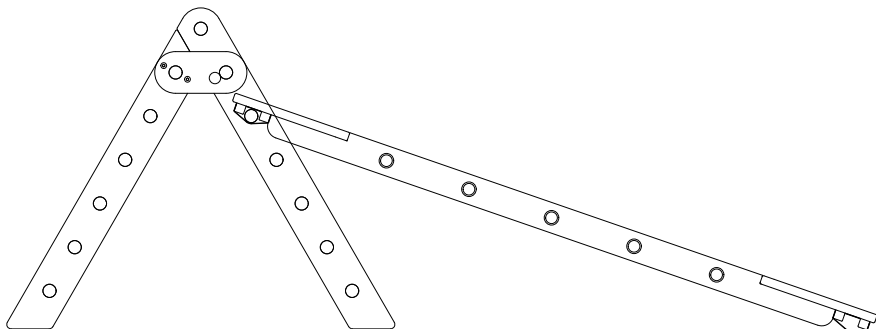

Reinigung

HINWEIS

Beschädigungsgefahr!

Unsachgemäßer Umgang mit dem Produkt kann zu Beschädigungen des Produkts führen.

- Verwende keine aggressiven Reinigungsmittel, Bürsten mit Metall- oder Nylonborsten sowie scharfe oder metallische Reinigungsgegenstände wie Messer, harte Spachtel und dergleichen. Diese können die Oberflächen beschädigen.
- Wische das Produkt mit einem trockenen Tuch ab.

Wartung

⚠️ WARNUNG!

Verletzungsgefahr!

Unsachgemäßer Umgang mit dem Produkt kann zu ernststen Verletzungen führen.

- Prüfe regelmäßig vor dem Spielen, ob alle Bauteile intakt sind, und prüfe das Produkt im wöchentlichen Rhythmus auf Bruchstellen oder Verschleiß.
- Untersuche das Produkt vor der Benutzung auf scharfe Kanten.

Aufbewahrung

- Schütze das Produkt vor Minusgraden. Lass es im Winter nicht in der Kälte stehen.
- Alle Teile müssen vor dem Aufbewahren vollkommen trocken sein. Bewahre das Produkt stets an einem trockenen Ort auf.
- Schütze das Produkt vor direkter Sonneneinstrahlung.
- Lagere das Produkt für Kinder unzugänglich, sicher verschlossen und bei einer Lagertemperatur zwischen +5° C und +20° C (Zimmertemperatur).

Technische Daten

Modell	Sprossenbaum Buche unlackiert
Version	SPB1.0
Farbe	Natur
Altersempfehlung	Kinder ab 18 Monaten
Maximale Anzahl Personen auf dem Sprossenbaum	1
Maximale Belastung	40 kg
Gewicht	3,5 kg
Abmessungen montiert	140×28×6 cm
EAN	8720094123547

Konformitätserklärung



Eine Konformitätserklärung kann bei der unten angeführten Adresse angefordert werden.

Entsorgung



Verpackung entsorgen

Entsorge die Verpackung sortenrein. Gib Pappe und Karton zum Altpapier, Folien in die Wertstoff-Sammlung.

Ehrenkind Sprossenbaum entsorgen

Entsorge den Sprossenbaum gemäß den in deinem Land geltenden Vorschriften zu Entsorgung.

Table of contents

General information	13
Reading and retaining the instruction manual	13
Explanation of symbols	13
Safety	14
Intended use	14
Safety instructions	15
Fall height and surface	16
Assembly	17
Cleaning	18
Maintenance	18
Storage	18
Technical specifications	19
Declaration of conformity	20
Disposal	20
Disposing of the packaging	20
Disposing of the single-stile ladder	20

General information

Reading and retaining the instruction manual



This instruction manual is part of the Ehrenkind single-stile ladder. It contains important information on initial set-up and handling. Read the instructions carefully, especially the safety instructions, before using the Ehrenkind single-stile ladder. Failure to follow these instructions may lead to serious injuries or to damage to the product. The instruction manual is based on the standards and rules applicable in the European Union and United Kingdom. When abroad, make sure that you also observe country-specific guidelines and laws. Retain the instruction manual for future reference. If you pass on the product to another user, make sure that you also include this instruction manual.

Explanation of symbols

The following symbols and signal words are used in this instruction manual, on the product or on the packaging.



This signal symbol/word indicates a hazard with a medium level of risk which, if not avoided, may result in death or serious injury.

NOTICE

This signal word warns of possible material damage.



This symbol gives you useful additional information on assembly or use.



Declaration of conformity (see chapter “Declaration of conformity”): Products marked with this symbol comply with all applicable Community rules of the European Economic Area.



18+ months

The single-stile ladder is not suitable for children younger than 18 months.

Safety

Intended use

The product is a climbing toy designed for use indoors by children aged 18 months and above. It can carry a maximum load of 40 kg and is intended for domestic use only. It is not suitable for commercial applications. The product must be used only under direct adult supervision. Use the product only as described in this instruction manual. Any other use is considered improper and may lead to material damage or even personal injuries. The manufacturer or retailer assumes no liability for damage caused by improper or incorrect use.

Safety instructions

WARNING!

Risk of injury!

Improper handling of the product may lead to serious injuries.

- Make sure that the single-stile ladder is always secured using the provided hardware.
- Ensure that the single-stile ladder is used by no more than one child at any given time.
- Do not subject the single-stile ladder to loads greater than 40 kg.
- If the rung tree is used as a bridge between two pieces of play equipment, its top edge must not exceed 60 cm of height. This corresponds to the fifth rung on the Ehrenkind climbing triangle, for example.
- Children must be supervised at all times while using the single-stile ladder.
- Risk of strangulation: Make sure that children do not wear overly loose clothing, hood drawstrings, mitten cords, hat strings, scarves, helmets, ponchos or heavy necklaces when they are climbing the product.
- Secure the fall area with a shock-absorbing mat.
- Do not place the single-stile ladder in a place exposed to strong sunlight. Otherwise, children may become dizzy or sunburnt whilst playing.
- Place the single-stile ladder at least 2 m away from other structures or obstacles, such as walls, cabinets or other furniture.
- Use the single-stile ladder only in combination with Ehrenkind products that are compatible with it.
- Use the single-stile ladder only when it is dry.
- Do not attach any other objects such as skipping ropes, clothes lines or dog leads to the single-stile ladder.
- Make sure that there are no other objects under the single-stile ladder, such as boxes, toys and so on.
- Check the single-stile ladder for signs of wear or damage before each use.
- Do not let children play with the packaging film. Children can get caught in it while playing and suffocate.
- **Caution! For domestic use only.**

NOTICE

Risk of damage!

Improper handling of the product may result in damage.

- Place the single-stile ladder on an easily accessible, flat, dry and sufficiently stable surface.
- Do not place the single-stile ladder on the edge of a surface.
- Do not use the single-stile ladder if its wooden components are cracked, split or deformed. Replace damaged components only with suitable original spare parts.

Fall height and surface

WARNING!

Risk of injury!

Using a material with insufficient shock-absorbing ability can lead to serious injuries.

- Place the single-stile ladder on an appropriate, shock-absorbing surface. Examples of an appropriate surface include soft carpets, mattresses (not too thin or thick) as well as gymnastics, sports & yoga mats. The surface must also not be too soft. Otherwise, the single-stile ladder would be unstable. We recommend placing the product on the Ehrenkind play mat.
- Do not place the single-stile ladder on hard surfaces, such as concrete, parquet or laminate. Otherwise, fatal falls may occur.
- Regularly check whether the shock-absorbing surface is correctly placed.
- The shock-absorbing material must extend at least 2 m beyond the edge of the single-stile ladder in all directions. As children may jump or fall from the single-stile ladder, the shock-absorbing material protects against serious injuries.
- Regardless of the materials used, make sure that they are well maintained and checked regularly. Take note that the product has a maximum fall height of 60 cm.

Assembly

- Mount the rung tree securely and make sure that it sits correctly.

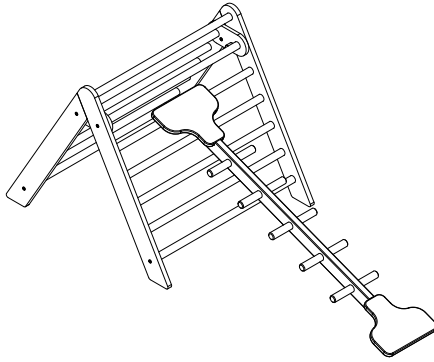

- If the rung tree is to be used horizontally, as a bridge, mount both ends of the rung tree securely. It's top edge must not exceed 60 cm of height (e.g. with two Ehren-kind climbing triangles: max. 5th rung).
- Then fasten the rung tree by thoroughly closing the safety mechanism.

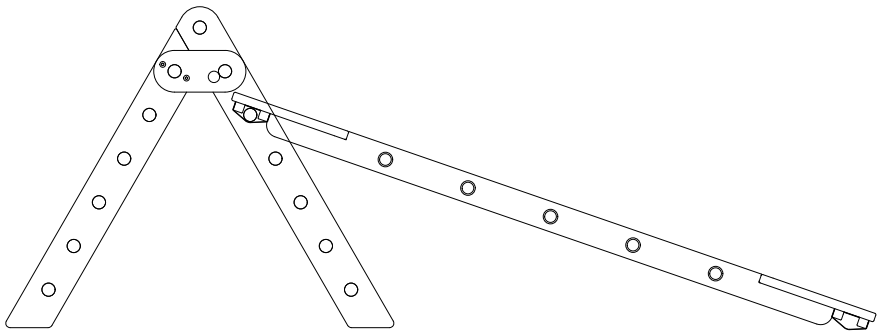

Cleaning

NOTICE

Risk of damage!

Improper handling of the product may damage it.

- Do not use aggressive cleaning agents, brushes with metal or nylon bristles, or sharp or metallic cleaning tools, such as knives, hard scrapers or similar. These can damage the surfaces.
- Wipe down the product using a dry cloth.

Maintenance

WARNING!

Risk of injury!

Improper handling of the product may lead to serious injuries.

- Regularly check whether all components are intact before a play session and check the product for breaks and signs of wear on a weekly basis.
- Inspect the product for sharp edges before use.

Storage

- Protect the product from freezing temperatures. Do not leave it out in the cold during winter.

- All components must be completely dry before storage. Always store the product in a dry place.
- Keep the product away from direct sunlight.
- Store the product out of children's reach in a securely locked place and at a temperature between +5 °C and +20 °C (room temperature).

Technical specifications

Model	single-stile ladder beech unpainted
Version	SPB1.0
Color	natural
Age recommendation	Children aged 18 months and up
Maximum number of persons allowed on the Single-stile ladder	1
Maximum load	40 kg
Weight	3.5 kg
Dimensions when assembled	140×28×6 cm
EAN	8720094123547

Declaration of conformity



A copy of the EU declaration of conformity can be requested from the address below.

Disposal



Disposing of packaging

Dispose of the packaging properly. Discard cardboard and boxes in the waste paper bin, and plastic films in the recycling bin.

Disposing of the single-stile ladder

Dispose of the single-stile ladder in accordance with the waste disposal regulations applicable in your country.

Table des matières

Généralités	22
Lire et conserver le mode d'emploi	22
Explication des symboles	22
Sécurité	24
Utilisation conforme	24
Consignes de sécurité	24
Hauteur de chute et support	26
Instructions de montage	27
Nettoyage	28
Entretien	28
Stockage	29
Données techniques	29
Déclaration de conformité	30
Élimination	30
Éliminer l'emballage	30
Mise au rebut de l'arbre à échelons	30

Généralités

Lire et conserver le mode d'emploi



Ce mode d'emploi concerne l'arbre à échelons Ehrenkind. Il contient des informations importantes sur sa mise en service et sa manipulation. Avant toute utilisation de l'arbre à échelons Ehrenkind, lisez attentivement le mode d'emploi, en particulier les consignes de sécurité. Le non-respect de ce mode d'emploi peut entraîner des blessures graves ou endommager le produit. Le mode d'emploi est basé sur les normes et règles applicables dans l'Union européenne et au Royaume-Uni. À l'étranger, respectez également les directives et les lois spécifiques à chaque pays. Conservez le mode d'emploi pour une utilisation ultérieure. Si vous prêtez l'arbre à échelons Ehrenkind à un tiers, vous devez impérativement lui fournir aussi ce mode d'emploi.

Explication des symboles

Les symboles et mentions d'avertissement suivants figurent dans ce mode d'emploi, sur l'arbre à échelons ou sur l'emballage.

⚠ ATTENTION !

Ce symbole/cette mention d'avertissement indique un danger avec un niveau de risque moyen qui, s'il n'est pas évité, peut entraîner la mort ou des blessures graves.

NOTER

Cette mention d'avertissement met en garde contre d'éventuels dommages matériels.



Ce symbole fournit des informations complémentaires utiles sur le montage ou le fonctionnement.



Déclaration de conformité (voir chapitre « Déclaration de conformité ») : Les produits portant ce symbole sont conformes à toutes les réglementations communautaires applicables dans l'Espace économique européen.



L'arbre à échelons ne convient pas aux enfants de moins de 18 mois.

Sécurité

Utilisation conforme

Le produit est conçu pour l'apprentissage de l'escalade à l'intérieur de l'habitation par des enfants âgés d'au moins 18 mois. Il peut supporter un poids maximum de 40 kg, est exclusivement destiné à un usage domestique et n'est pas adapté à un usage professionnel. L'utilisation du produit n'est autorisée que sous la surveillance directe des parents. N'utilisez le produit que comme décrit dans ce mode d'emploi. Toute autre utilisation est considérée comme inappropriée et peut entraîner des dommages matériels et même corporels. La responsabilité du fabricant ou du revendeur ne peut être engagée pour des dommages causés par une utilisation inappropriée ou incorrecte.

Consignes de sécurité



Risque de blessures !

Un maniement inapproprié du produit peut entraîner de graves blessures.

- Veillez à toujours fixer l'arbre à échelons avec les éléments de suspension prévus à cet effet.
- Veuillez noter que l'arbre à échelons ne doit être utilisé que par un seul enfant à la fois.
- L'arbre à échelons ne doit pas être soumis à un poids supérieur à 40 kg.
- Si l'arbre à échelons est utilisé comme pont entre deux équipements de jeu, son bord supérieur peut avoir une hauteur maximale de 60 cm. Cela correspond au cinquième échelon du triangle d'escalade d'Ehrenkind, par exemple.
- Surveillez en permanence l'enfant qui se trouve sur l'arbre à échelons.
- Risque de strangulation : Veillez à ce que l'enfant ne porte pas de vêtements trop amples, de capuche avec cordons de serrage, de moufles munies de cordons, de chapeau avec un cordon de maintien, d'écharpe, de casque, de poncho ou de lourde chaîne au cou lorsqu'il grimpe sur l'arbre à échelons.
- Sécurisez la zone de chute avec un tapis de sol amortissant.
- N'installez pas l'arbre à échelons dans un endroit fortement exposé au soleil. En jouant, les enfants peuvent avoir des vertiges ou attraper un coup de soleil.

- Placez l'arbre à échelons à une distance d'au moins de 2 m par rapport à d'autres structures ou obstacles existants tels que des murs, des armoires ou d'autres meubles.
- Combinez l'arbre à échelons uniquement avec d'autres produits Ehrenkind qui lui sont adaptés.
- Utilisez l'arbre à échelons uniquement lorsqu'il est sec.
- N'attachez pas d'autres objets tels que des cordes à sauter, des cordes à linge ou des laisses pour chiens à l'arbre à échelons.
- Assurez-vous qu'il n'y a pas d'autres objets sous l'arbre à échelons tels que des boîtes, des jouets ou d'autres objets.
- Avant chaque utilisation, vérifiez que l'arbre à échelons ne présente pas de signes d'usure ou de détériorations.
- Ne laissez pas les enfants jouer avec le film d'emballage. Les enfants peuvent s'em mêler dedans en jouant et s'étouffer.
- **Attention ! Pour un usage domestique uniquement.**

NOTER

Risque de détériorations !

Une utilisation incorrecte du produit peut l'endommager.

- Placez l'arbre à échelons sur une surface facilement accessible, plane, sèche et suffisamment stable.
- Ne placez pas l'arbre à échelons au bord ou sur l'arête d'une surface.
- N'utilisez pas l'arbre à échelons si ses éléments en bois présentent des fissures, des fentes ou une déformation. Remplacez les pièces endommagées uniquement par des pièces de rechange appropriées et d'origine.

Hauteur de chute et support

⚠ ATTENTION !

Risque de blessure !

Un matériau pas assez amortissant peut entraîner de graves blessures.

- Placez l'arbre à échelons sur une surface adéquate et amortissante. C'est le cas des tapis moelleux, des matelas (ni trop fins, ni trop épais), des tapis de sol pour la gymnastique, le sport et le yoga. Le support ne doit pas non plus être trop mou, sinon l'arbre à échelons ne sera pas stable. Nous recommandons comme support le tapis d'éveil à la marche Ehrenkind.
- Ne placez pas l'arbre à échelons sur des surfaces dures telles que le béton, le parquet ou un revêtement stratifié. Des chutes dangereuses pourraient se produire.
- Vérifiez régulièrement si le support amortissant est bien en place.
- Le matériau amortissant doit dépasser d'au moins 2 m les limites de l'espace dans lequel se trouve l'arbre à échelons, dans toutes les directions. Si un enfant devait tomber ou sauter de l'arbre à échelons, le matériau amortissant le protégera contre des blessures graves.
- Veillez à bien entretenir et à vérifier régulièrement l'état de tous les matériels. Veuillez noter que la hauteur de chute maximale pour ce produit est de 60 cm.

Instructions de montage

- Accrochez solidement l'arbre à échelons et assurez-vous qu'il repose correctement.

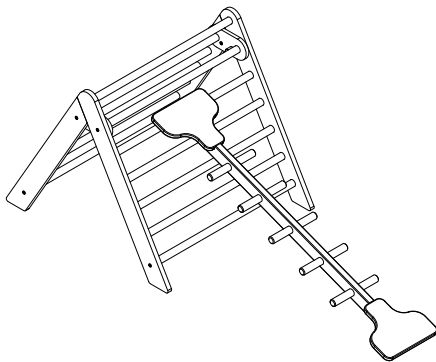

- Si l'arbre à échelons doit être utilisé horizontalement, comme un pont, accrochez solidement les deux extrémités de l'arbre à échelons. Le bord supérieur de l'arbre à échelons ne doit pas dépasser 60 cm de hauteur (par exemple, avec deux triangles d'escalade Ehrenkind: 5e échelon au maximum).
- Fixez ensuite l'échelon en fermant soigneusement le mécanisme de sécurité.

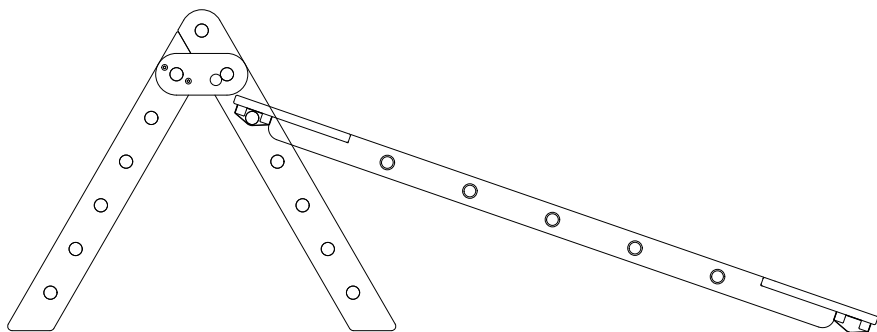

Nettoyage

NOTER

Risque de détériorations !

Un traitement inapproprié du produit peut l'endommager.

- N'utilisez pas de produits de nettoyage agressifs, de brosses à poils métalliques ou en nylon, ou d'outils de nettoyage tranchants ou métalliques tels que des couteaux, des spatules dures et autres outils similaires. Ils peuvent endommager les surfaces.
- Essuyez le produit à l'aide d'un chiffon sec.

Entretien

⚠ ATTENTION !

Risque de blessure !

Un maniement inapproprié du produit peut entraîner de graves blessures.

- Avant le jeu, vérifiez régulièrement que toutes les pièces sont intactes, et chaque semaine, que le produit ne présente pas de points de rupture ou d'usure.
- Vérifiez que le produit ne présente pas de bords tranchants avant de l'utiliser.

Stockage

FR

- Protégez le produit d'une exposition à des températures négatives. En hiver, ne le laissez pas dehors dans le froid.
- Toutes les pièces doivent être complètement sèches avant le stockage. Conservez toujours le produit dans un endroit sec.
- Protégez le produit d'une exposition directe à la lumière du soleil.
- Conservez le produit dans un endroit hors de portée des enfants, bien fermé et à une température comprise entre +5° C et +20° C (température ambiante).

Données techniques

Modèle	l'arbre à échelons hêtre non verni
Version	SPB1.0
Couleur	nature
Âge recommandé pour l'utilisation	Enfants à partir de 18 mois
Nombre maximal de personnes sur Arbre à échelons	1
Charge maximale	40 kg
Poids	3,5 kg
Dimensions après montage	140×28×6 cm
EAN	8720094123547

Déclaration de conformité



Une déclaration de conformité peut être demandée à l'adresse ci-dessous.

FR

Élimination



Éliminer l'emballage

Éliminez l'emballage en respectant le tri sélectif. Jetez le carton et le papier cartonné dans les déchets de vieux papiers carton, et les emballages plastiques dans le conteneur des déchets recyclables.

Mise au rebut de arbre à échelons Ehrenkind

Mettez au rebut l'arbre à échelons Ehrenkind conformément à la réglementation en vigueur dans votre pays.

Indice

Informazioni generali	32
Leggere e conservare le istruzioni per l'uso	32
Spiegazione dei simboli	32
Sicurezza	33
Usò previsto	33
Avvertenze di sicurezza	34
Altezza di caduta e fondo	35
Istruzioni di montaggio	36
Pulizia	37
Manutenzione	37
Conservazione	37
Dati tecnici	38
Dichiarazione di conformità	39
Smaltimento	39
Smaltire l'imballaggio	39
Smaltimento della Rampa con pioli da arrampicata	39

Informazioni generali

Leggere e conservare le istruzioni per l'uso



Le presenti istruzioni per l'uso sono parte integrante della rampa con pioli da arrampicata Ehrenkind. Contengono informazioni importanti sulla messa in funzione e sull'utilizzo. Prima di utilizzare la rampa con pioli da arrampicata Ehrenkind, leggere attentamente le istruzioni per l'uso, in particolare le avvertenze di sicurezza. La mancata osservanza di queste istruzioni per l'uso può causare lesioni gravi o danni al prodotto. Le istruzioni per l'uso si basano sulle norme e sui regolamenti applicabili nell'Unione Europea e nel Regno Unito. All'estero, osservare anche le linee guida e le leggi specifiche del Paese. Conservare le istruzioni per l'uso per consultazioni future. In caso di cessione del prodotto a terzi, assicurarsi di includere anche queste istruzioni per l'uso.

Spiegazione dei simboli

I seguenti simboli e parole di avvertimento sono utilizzati in queste istruzioni per l'uso, sulla rampa con pioli da arrampicata o sulla confezione.

⚠ AVVERTIMENTO!

Questo simbolo/parola di avvertimento indica un pericolo a rischio medio che, se non evitato, può provocare la morte o lesioni gravi.

NOTA

Questa parola di segnalazione indica possibili danni materiali.



Questo simbolo fornisce ulteriori informazioni utili sul montaggio o sul funzionamento.



Dichiarazione di conformità (vedi capitolo "Dichiarazione di conformità"): i prodotti contrassegnati da questo simbolo soddisfano tutte le normative comunitarie applicabili dello Spazio economico europeo.



18+ mesi

La rampa con pioli da arrampicata non è adatta ai bambini di età inferiore a 18 mesi.

Sicurezza

Uso previsto

Il prodotto è concepito per uso in interni, come strumento da arrampicata per bambini a partire dai 18 mesi di età. Il carico massimo consentito sul prodotto è di 40 kg, ed è destinato solo all'uso domestico e non a quello commerciale. L'uso del prodotto è consentito solo sotto la diretta supervisione degli adulti. Utilizzare il prodotto solo come descritto nelle presenti istruzioni per l'uso. Qualsiasi altro utilizzo è da considerarsi non conforme all'uso previsto e può causare danni al prodotto o addirittura lesioni personali. Il produttore o rivenditore non si assume alcuna responsabilità per eventuali danni causati da un uso improprio o errato.

Avvertenze di sicurezza

⚠ AVVERTIMENTO!

Rischio di lesioni!

L'uso improprio del prodotto può causare lesioni gravi.

- Fare attenzione a fissare saldamente la rampa con pioli da arrampicata con la sospensione prevista.
- Controllare che la rampa con pioli da arrampicata venga usata solo da un bambino per volta.
- Non caricare più di 40 kg sulla rampa con pioli da arrampicata..
- Quando la rampa con pioli da arrampicata viene usata come ponte fra due set da gioco, lo spigolo superiore deve trovarsi ad un'altezza di non più di 60 cm. Ad esempio, sul triangolo da arrampicata Ehrenkind questo corrisponde al quinto gradino.
- Supervisionare sempre i bambini mentre utilizzano la rampa con pioli da arrampicata.
- Rischio di strangolamento: assicurarsi che i bambini, quando si arrampicano, non indossino abiti troppo larghi o oggetti come cordoncini di cappucci, cordoncini di muffole, cordoncini di berretti, sciarpe, caschi, poncho o collane pesanti.
- Mettere in sicurezza l'area di caduta con un tappetino ammortizzante.
- Non installare la rampa con pioli da arrampicata in un luogo con luce solare forte. I bambini possono avere capogiri o scottarsi mentre giocano.
- Posizionare la rampa con pioli da arrampicata ad almeno 2 m di distanza, in tutte le direzioni, da altre strutture od ostacoli come pareti, armadi o altri mobili.
- Utilizzare la rampa con pioli da arrampicata solo in concomitanza con prodotti Ehrenkind pensati appositamente.
- Utilizzare la rampa con pioli da arrampicata solo se è asciutta.
- Non fissare altri oggetti come corde per saltare, corde da bucato o guinzagli per cani alla rampa con pioli da arrampicata.
- Assicurarsi che non ci siano altri oggetti sotto alla rampa con pioli da arrampicata come scatole, giocattoli o altro.
- Prima di ogni utilizzo controllare che la rampa con pioli da arrampicata non presenti segni di usura o danni.
- Non lasciare che i bambini giochino con la pellicola d'imballaggio. I bambini possono rimanerci impigliati mentre giocano, e soffocare.
- **Attenzione! Solo per uso domestico.**

NOTA

Rischio di danni!

L'uso improprio del prodotto può provocare danni al prodotto stesso.

- Posizionare la rampa con pioli da arrampicata su una superficie facilmente accessibile, piana, asciutta e sufficientemente stabile.
- Non posizionare la rampa con pioli da arrampicata sul bordo o sullo spigolo di un piano.
- Non utilizzare la rampa con pioli da arrampicata se i suoi componenti in legno sono incrinati, fessurati o deformati. Sostituire i componenti danneggiati solo con ricambi originali adeguati.

Altezza di caduta e fondo

AVVERTIMENTO!

Rischio di lesioni!

Un materiale che non assorbe sufficientemente gli urti può causare gravi lesioni.

- Posizionare la rampa con pioli da arrampicata su una superficie adatta e ammortizzante. Queste includono: tappeti morbidi, materassi (non troppo sottili, non troppo spessi) e tappetini da palestra, per sport e yoga. La superficie non deve essere neanche troppo morbida, perché altrimenti la rampa con pioli da arrampicata non ha una posizione stabile. Noi consigliamo come base il tappeto per gattonare Ehrenkind.
- Non utilizzare la rampa con pioli da arrampicata su superfici dure come cemento, parquet o laminato. C'è il rischio di cadute pericolose.
- Controllare con regolarità che la superficie ammortizzante sia posizionata correttamente.
- Applicare il materiale ammortizzante in modo che sporga di almeno 2 m, in tutte le direzioni, dal bordo della rampa con pioli da arrampicata. Siccome i bambini possono cadere o saltare dalla rampa con pioli da arrampicata, il materiale ammortizzante protegge da eventuali lesioni gravi.
- Assicurarsi che tutti i materiali siano sottoposti a una buona manutenzione e ispezionati regolarmente. Controllare che l'altezza massima di caduta per questo prodotto sia di 60 cm.

Istruzioni di montaggio

- Agganciare saldamente la rampa con pioli da arrampicata ed assicurarsi che sia ben posizionata.

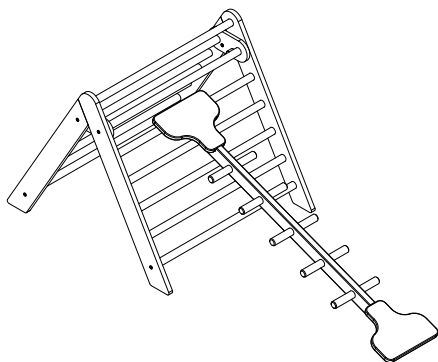

- Se si vuole utilizzare la rampa con pioli da arrampicata in orizzontale come ponte, assicurarsi che entrambe le estremità siano assicurate saldamente. Lo spigolo superiore della rampa con pioli da arrampicata non deve trovarsi a più di 60 cm da terra (ad es. se viene posizionato su due triangoli da arrampicata Eherenkind: va messo al max. al 5° scalino).
- Fissare poi la rampa con pioli da arrampicata, chiudendo attentamente il meccanismo di sicurezza.

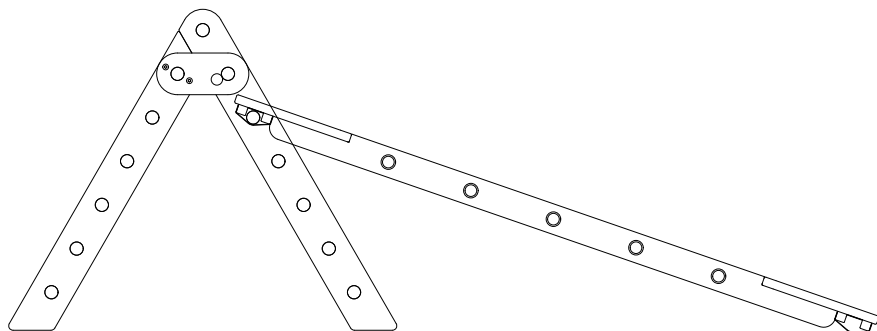

Pulizia

NOTA

Rischio di danni!

L'uso improprio del prodotto può provocare danni al prodotto stesso.

- Non usare detergenti aggressivi, spazzole con setole di metallo o nylon, o oggetti di pulizia affilati o metallici come coltelli, spatole dure e simili. Questi oggetti possono danneggiare le superfici.
- Pulire il prodotto con un panno asciutto.

Manutenzione

⚠ AVVERTIMENTO!

Rischio di lesioni!

L'uso improprio del prodotto può causare lesioni gravi.

- Prima che i bambini inizino a giocare, controllare regolarmente che tutti i componenti siano intatti, e ispezionare il prodotto a intervalli settimanali per verificare eventuali rotture o usura.
- Prima dell'uso, ispezionare il prodotto per individuare bordi taglienti.

Conservazione

- Proteggere il prodotto dalle temperature sotto lo zero. Non lasciarlo fuori al freddo durante l'inverno.
- Tutte le parti devono essere completamente asciutte prima che il prodotto venga

riposto. Conservare sempre il prodotto in un luogo asciutto.

- Proteggere il prodotto dalla luce diretta del sole.
- Conservare il prodotto fuori dalla portata dei bambini, ben chiuso e a una temperatura di conservazione compresa tra +5 °C e +20 °C (temperatura ambiente).

Dati tecnici

Modello	rampa con pioli da arrampicata, faggio non verniciato
Versione	SPB1.0
Colore	natura
Raccomandazione relativa all'età	Bambini a partire dai 18 mesi
Massimo numero di persone sulla rampa con pioli da arrampicata	1
Carico massimo	40 kg
Peso	3,5 kg
Dimensioni da montato	140×28×6 cm
EAN	8720094123547

Dichiarazione di conformità



La dichiarazione di conformità può essere richiesta al seguente indirizzo.

IT

Smaltimento



Smaltire l'imballaggio

Smaltire l'imballaggio differenziandolo. Smaltire il cartone nella raccolta della carta straccia e le pellicole nella raccolta dei materiali riciclabili.

Smaltimento della rampa con pioli da arrampicata

Smaltire la rampa con pioli da arrampicata in conformità alle normative sullo smaltimento vigenti nel proprio Paese.

Ehrenkind

Du brauchst Unterstützung?

Besuche unser Serviceportal, scanne einfach den Code mit deinem Smartphone.

Need support?

Visit our service portal, simply scan the code with your smartphone.



Ehrenkind

formbench GmbH
Ginsterweg 3
74523 Schwäbisch Hall